



11220E00

- Para utilizar en Zonas 1 y 2
- Pulsador ON - Intermitente - OFF
- Monitorización de filamento roto de la lámpara principal, conmutación automática a la lámpara económica en caso de rotura de filamento
- Duración aprox. de la lámpara 6 horas sin necesidad de mantenimiento
- Soporte de acero en la parte trasera de la lámpara portátil
- Unidad de carga de la linterna en parking para tensiones nominales 12 / 24 V DC y 230 V AC (integradas en la misma unidad) con indicación de corriente de carga y voltaje
 - para operación con batería: Funciones de luz de emergencia de la linterna, p. ej. la linterna luce en caso de fallo de la alimentación
 - para operación en vehículo: si se monitoriza la tensión de la batería - desconexión automática de la carga si falla la tensión de la batería del vehículo
- Se pueden suministrar varios colores de difusor

Tabla de selección

Versión	Descripción	Nº de pedido	PS	Peso kg
Linternas Serie 6142, para áreas clasificadas	Linterna sin unidad de carga	6142/20	33	0.900
	Linterna con unidad de carga (12/24 V DC y 230 V AC) unidad paquete	6142/21	33	0.001
Unidad de carga para linternas Serie 6142	Unidad de carga (12/24 V DC y 230 V AC) unidad paquete	6142/01	33	0.518
Nota	- La linterna se entrega con una lente difusora auxiliar (blanca) lámpara principal y económica - La unidad de carga incluye los cables de conexión para 230 V y 12/24 V			

Datos técnicos

Protección contra explosiones	Ⓔ II 2 G EEx ib IIC T4
Certificaciones	TÜV 07 ATEX 553782 X
Marcado CE	CE 0032
Pulsador	en la parte trasera de la lámpara: ON - INTERMITENTE - OFF
Material del envoltente	Poliamida, resistente al impacto, negro
Tipo de protección	IP 54 (EN 60 529)
Funciones	Iluminación continua o intermitente en la lámpara principal
Duración de la lámpara de emergencia	Lámpara principal: luz continua: aprox. 6 h luz intermitente: aprox. 14 h
Batería	Batería con plomo en gel; sin mantenimiento; 4 V; 3.5 Ah
Unidad de carga	Alimentación: 230 V AC 50/60 Hz y 12/24 V DC con función de lámpara de emergencia y mecanismo automático de rotura para operación en vehículo con 2 cables de conexión para 12/24 V y 230 V

Lámpara portátil Serie 6142

Zonas 1 y 2

1
2
3
4
5
6
7
8
9
10
11
12
13
14

Accesorios y piezas de recambio

Designación	Ilustración	Descripción	N° de pedido	PS	Peso kg
Lente auxiliar	 11310E00	blanca	119829	36	0.030
		roja	119831	36	0.030
		verde	119833	36	0.030
		naranja	119830	36	0.030
		azul	119832	36	0.030
Lámparas	 04921E00	Lámpara principal (halógena), 4.0 V; 2 W; unidad paquete: 2 uds.	119848	37	0.016
	 04919E00	Lámpara económica 3.7 V; 1.1 W; Unidad paquete: 10 uds.	119849	37	0.035
Batería	 04891E00	Batería plomo-ácido con fusible; 4 V; 3.5 Ah	119844	37	0.588

Planos dimensionales (todas las cotas en mm) - sujetas a cambios

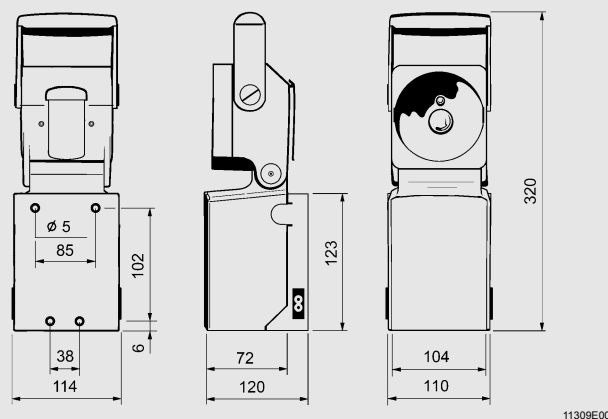

6142 Linterna portátil con unidad de carga

Representante oficial de:



[Argentina – Uruguay – Paraguay – Bolivia – Ecuador.]



Calle 49 N° 5764 - Villa Ballester (B1653AOX) - Prov. de Buenos Aires - ARGENTINA
Tel: (+54 11) 4768-4242 / Fax: (+54 11) 4849-1212
Mail: ventas@nakase.com.ar / Web: www.nakase.com.ar

